

Modelo:

MC-10-00

Campana Backshelf

10 pies



Campana sin filtros



Campana con filtros

**Filtros de venta por separado*

Características y beneficios

Beneficios:

- Campana tipo 1, para captación de vapores cargados de grasa.
- Ideal para espacios con altura reducida como foodtrucks, foodtrailer o cocinas similares.

Estructura fuerte y duradera

- Estructura fabricada en acero inoxidable tipo 430, calibre 16, completamente soldada y pulida.
- Inserto removible de acero inoxidable para la recolección de grasa.
- Cortinas de acero inoxidable tipo 430, calibre 16.
- Kit de instalación para montaje de techo.

Accesorios (venta por separado):

- Kit de filtros tipo laberinto (KIT-FILTERS-10).



Certificaciones



Dimensiones			Peso neto
Frente	Fondo	Altura	
120" (3048 mm)	29" (736.6 mm)	28" (713.7 mm)	170 Lb (73 Kg)

Comentarios:

Disponibilidad:

Modelo:
MC-10-00

Campana backshelf

10 pies



Vistas

Vista frontal

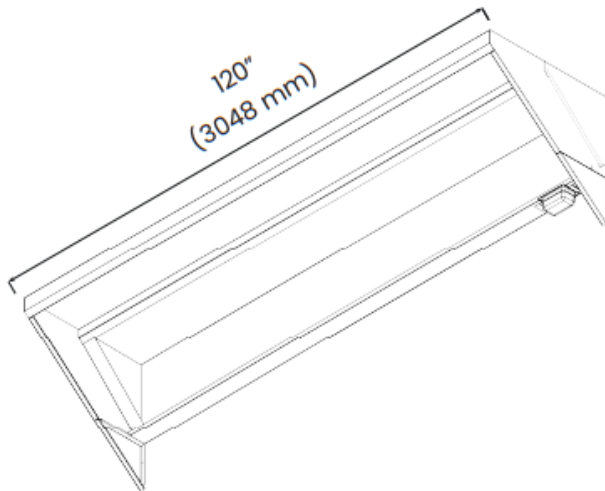

Vista lateral

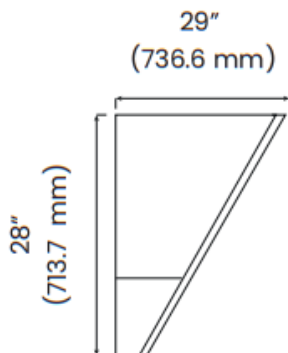

Especificaciones

Información del empaque:

Dimensiones:	F 121.9" (3098 mm) F 20" (510 mm) A 35" (889 mm)
Peso bruto:	180.44 Lb (81.85 Kg)

Accesorios

Charola de recolección	Cortinas
	
Kit de instalación	Kit de filtros de laberinto
 <ul style="list-style-type: none">-Soportes: 4 piezas-Tornillo hexagonal (1/2" - 13x8): 4 piezas-Tuerca 1/2": 16 piezas-Arandela plana 1/2": 16 piezas-Arandela Garlock selladora 1/2": 4 piezas	 <p>(KIT-FILTERS-10) *Venta por separado</p>