

Modelo:
MC-08-00

Campana Backshelf

8 pies



Campana sin filtros



Campana con filtros

*Filtros de venta por separado



Características y beneficios

Beneficios:

- Campana tipo 1, para captación de vapores cargados de grasa.
- Ideal para espacios con altura reducida como foodtrucks, foodtrailer o cocinas similares.

Estructura fuerte y duradera

- Estructura fabricada en acero inoxidable tipo 430, calibre 16, completamente soldada y pulida.
- Inserto removible de acero inoxidable para la recolección de grasa.
- Cortinas de acero inoxidable tipo 430, calibre 16.
- Kit de instalación para montaje de techo.

Accesorios (venta por separado):

- Kit de filtros tipo laberinto (KIT-FILTERS-8).



Certificaciones



Dimensiones			Peso neto
Frente	Fondo	Altura	
96" (2438.4 mm)	29" (736.6 mm)	28" (713.7 mm)	130 Lb (59 Kg)

Comentarios:

Disponibilidad:

Modelo:
MC-08-00

Campana backshelf

8 pies

Vistas

Vista isométrica

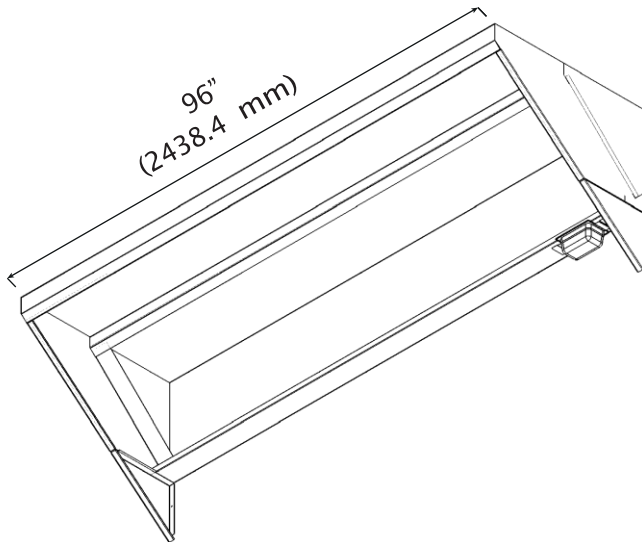

Vista lateral

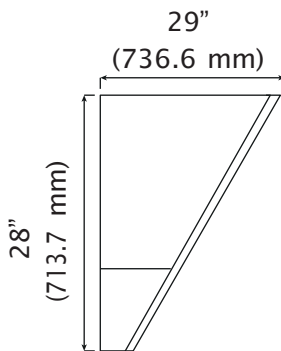

Especificaciones

Información del empaque:

Dimensiones:	F 98" (2489.2 mm)
	P 20" (510 mm)
	A 35" (889 mm)
Peso bruto:	146.38 Lb (66.4 Kg)

Accesorios

Charola de recolección	Cortinas
Kit de instalación	Kit de filtros de laberinto
<ul style="list-style-type: none">-Soportes: 4 piezas-Tornillo hexagonal (1/2" - 13x8): 4 piezas-Tuerca 1/2": 16 piezas-Arandela plana 1/2": 16 piezas-Arandela Garlock selladora 1/2": 4 piezas	<p>(KIT-FILTERS-8) *Venta por separado</p>