

Modelo:  
MC-06-00

## Campana Backshelf 6 pies



### Campana sin filtros



### Campana con filtros

\*Filtros de venta por separado



### Características y beneficios

#### Beneficios:

- Campana tipo 1, para captación de vapores cargados de grasa.
- Ideal para espacios con altura reducida como foodtrucks, foodtrailer o cocinas similares.

#### Estructura fuerte y duradera

- Estructura fabricada en acero inoxidable tipo 430, calibre 18, completamente soldada y pulida.
- Inserto removible de acero inoxidable para la recolección de grasa.
- Cortinas de acero inoxidable tipo 430, calibre 16.
- Kit de instalación para montaje de techo.

#### Accesorios (venta por separado):

- Kit de filtros tipo laberinto (KIT-FILTERS-6).



### Certificaciones



Dimensiones			Peso neto
Frente	Fondo	Altura	
72" (1828.8 mm)	29" (736.6 mm)	28" (713.7 mm)	105 Lb (48 Kg)

Comentarios:

Disponibilidad:

Modelo:  
MC-06-00

# Campana backshelf

6 pies

## Vistas

Vista frontal

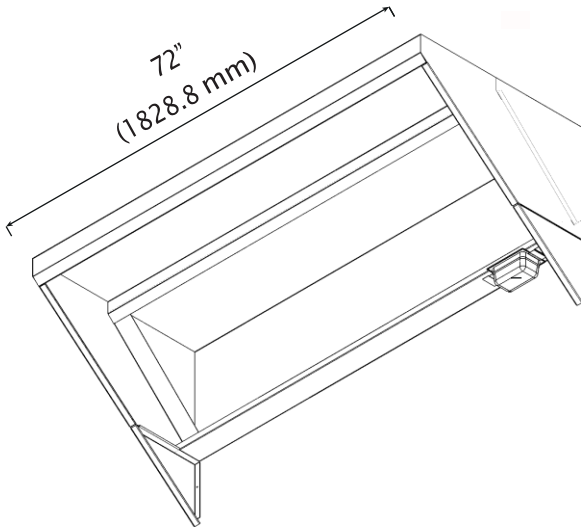

Vista lateral

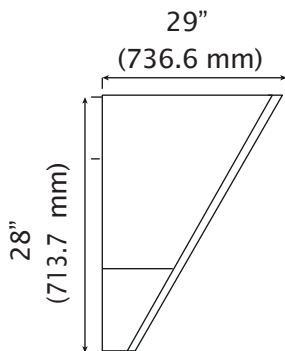

## Especificaciones

### Información del empaque:

Dimensiones:	F 73.8" (1875 mm) F 20" (510 mm) A 35" (889 mm)
Peso bruto:	119.05 Lb (54 Kg)

### Accesorios

Charola de recolección	Cortinas
	
Kit de instalación	Kit de filtros de laberinto
 <ul style="list-style-type: none"><li>-Soportes: 4 piezas</li><li>-Tornillo hexagonal (1/2" - 13x8): 4 piezas</li><li>-Tuerca 1/2": 16 piezas</li><li>-Arandela plana 1/2": 16 piezas</li><li>-Arandela Garlock selladora 1/2": 4 piezas</li></ul>	 <p>(KIT-FILTERS-6) *Venta por separado</p>