

# DRAGO

Nombre del proyecto: \_\_\_\_\_

Locación: \_\_\_\_\_

Item #: \_\_\_\_\_ Cant.: \_\_\_\_\_

Modelo #: \_\_\_\_\_

Modelo:  
ED-05-NV**Ventilador Extractor Tipo Hongo**  
1/2 HP

## Características y beneficios

### Estructura fuerte y duradera

- Fabricado en acero inoxidable.

### Motor:

- Directo

### Temperatura máxima de operación

- 300 °F, 148.89 C°

### Beneficios:

- Su instalación es sobre campanas de cocinas y foodtrucks.
- Extrae el aire y vapores cargados de grasa.
- Fácil mantenimiento.
- Fácil acoplamiento en ductos de extracción.

## Certificaciones



Amper	Flujo de Aire	Dimensiones			Peso Neto
		Frente	Fondo	Altura	
5.6 A	2500 CFM	27.5" (700 mm)	21" (533 mm)	20" (508 mm)	66 Lb (30 Kg)

Comentarios:

Disponibilidad:

Modelo:  
**ED-05-NV**

# Ventilador Extractor Tipo Hongo

1/2 HP



## Vistas

### Vista frontal

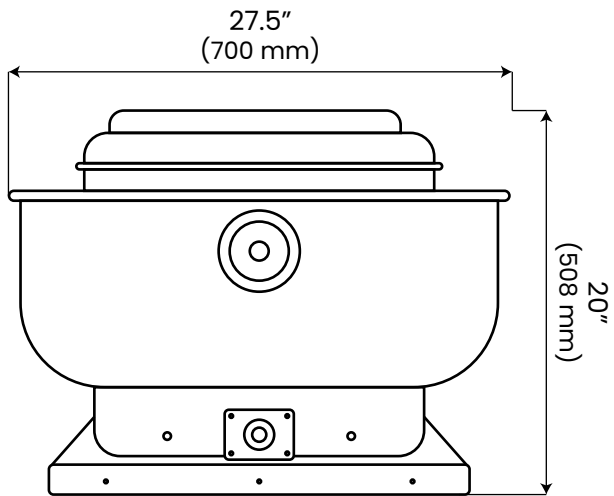

### Vista superior

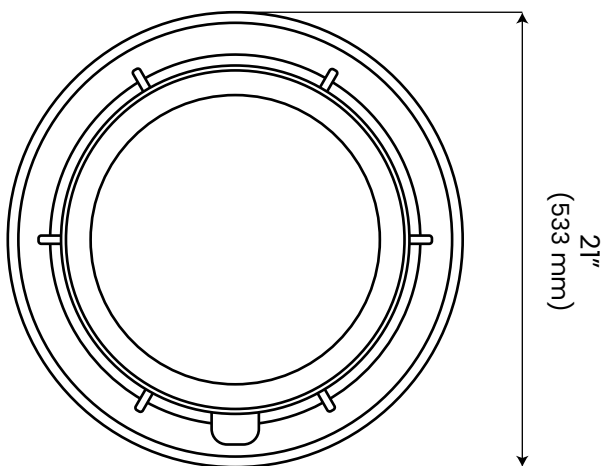

## Especificaciones

### Especificaciones eléctricas:

Tensión / Frecuencia	115 V / 60 Hz
Fase	1 PH
Potencia de motor	1/2 HP

### Información del empaque

Dimensiones	F 28.5" (725 mm)
	F 28.5" (725 mm)
	A 21" (533 mm)
Peso bruto	88 Lb (40 Kg)